

TFH série

Horizontální obráběcí centrum

- Určeno pro sériovou produkci
- Modulární konstrukce dle potřeb zákazníka
- Provedení s 1 nebo 2 vřeteny



Rotační stůl B osa

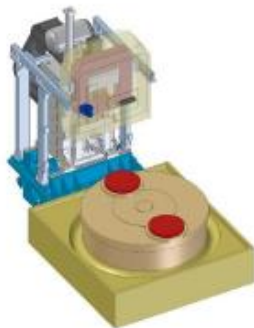

Rotační stůl B osa
s výměnou palet

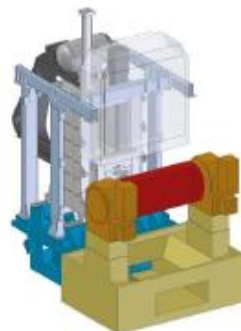

Sklopný příčník jako
rotační horizontální osa A



Sklopný a otočný stůl jako
osa A a B

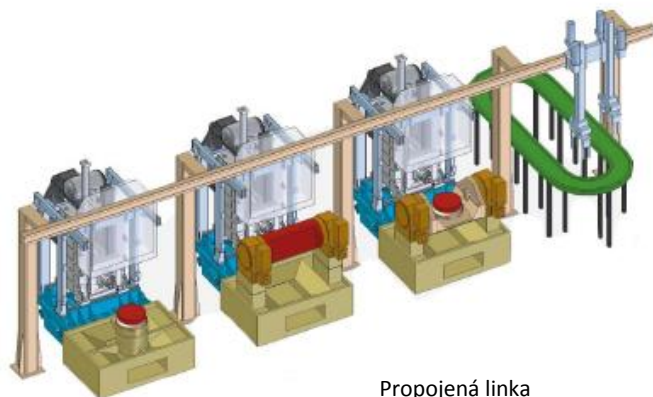
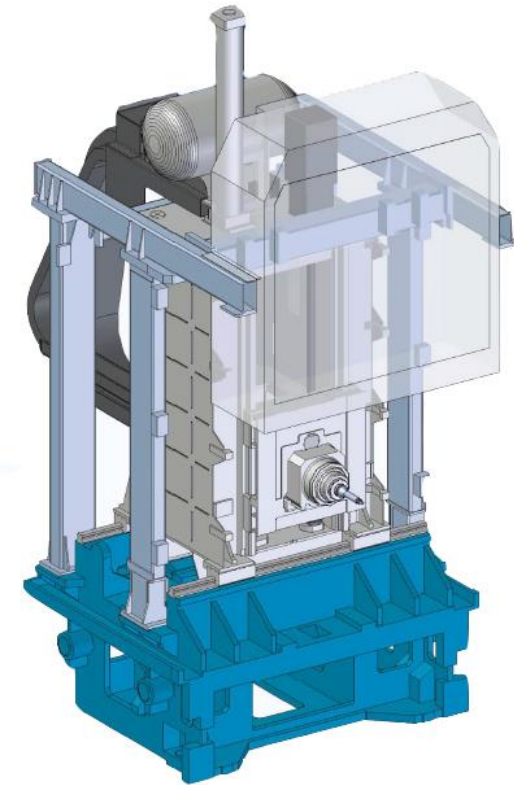

Propojená linka
s automatickým zakladačem

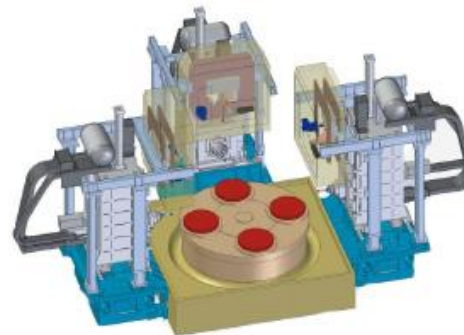

Rotační linka včetně B osy

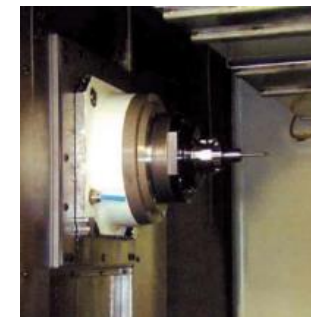

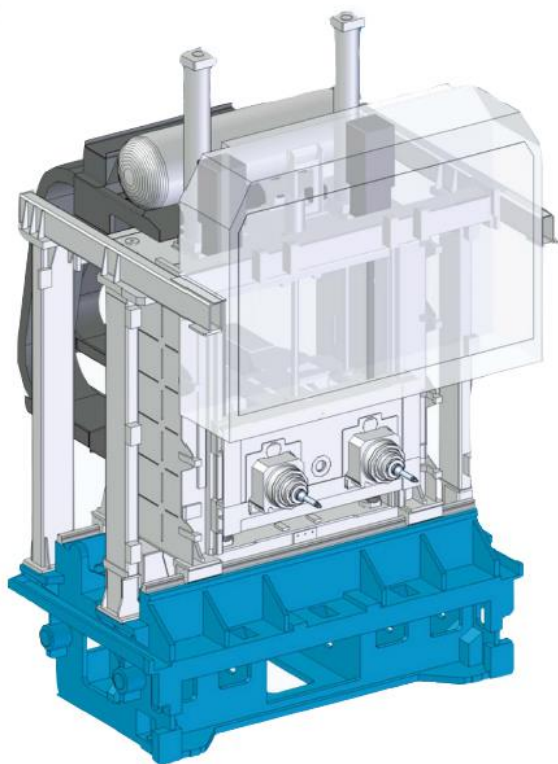

Rotační stůl B osa



Rotační stůl B osa
s výměnou palet

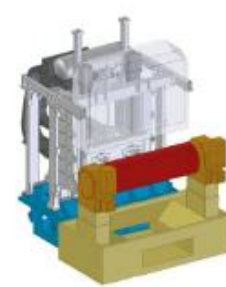

Sklopný příčník jako
rotační horizontální osa A



Sklopný a otočný stůl jako
osa A a B

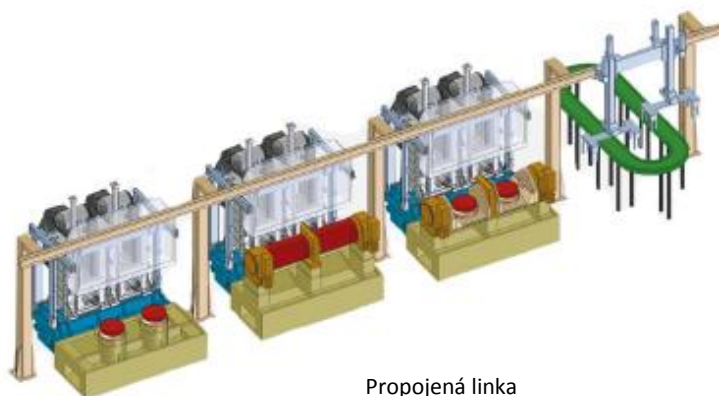
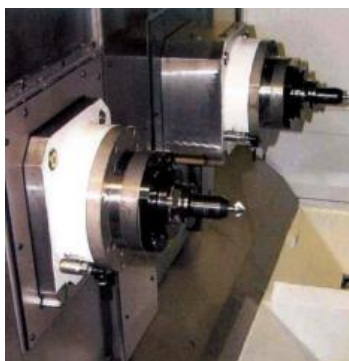

Propojená linka
s automatickým zakladačem

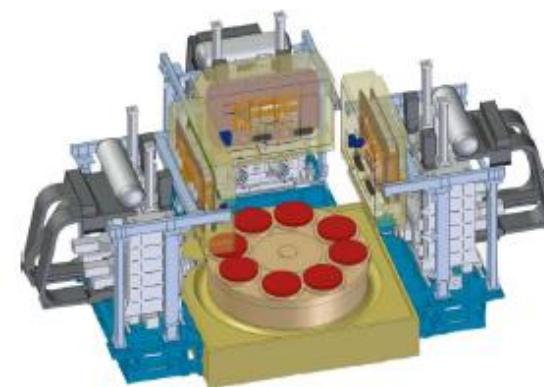

Rotační linka včetně B osy



Typ	Vřeteno HSK A63	Vřeteno HSK A80
Pojezd: osa X stroj s jedním vřetenem	630 mm, opce 400/1200 mm	630 mm, opce 400/1200 mm
Pojezd: osa X stroj s dvěma vřeteny	600 mm, opce 400 mm	600 mm, opce 400 mm
Pojezd: osa Y	580 mm	580 mm
Pojezd: osa Z	600 mm	600 mm
Posuv: rychloposuv osy X	70 m/min	70 m/min
Posuv: rychloposuv osy Y a Z	80 m/min	80 m/min
Posuv: zrychlení osa X	8 m/s	8 m/s
Posuv: zrychlení osa Y	10 m/s	10 m/s
Posuv: zrychlení osa Z	15 m/s	14 m/s
Max. síla posuvu: X, Y, Z osa	7500 N	8500 N
Čas výměny nástroje: z řezu do řezu	3.5 s	3.7 s
Kužel ve vřetenu (DIN 69893)	HSK-A63 (s chladicí hadičkou)	HSK-A80 (s chladicí hadičkou)
Otáčky vřetene	20-18 000 ot/min	20-8 000 ot/min
Max. trvalý točivý moment (100% ED/40% ED)	44.5 / 56 Nm	150 / 190 Nm
Rozmístění nástrojů: stroj s jedním vřetenem	5/36/60	5/36/60
Rozmístění nástrojů: stroj s dvěma vřeteny	2x24 / 2x36	2x24 / 2x36
Rozestup vřeten (u TFH-200)	600 mm	600 mm
Max. průměr nástroje/bez vedlejšího nástroje	95/130 mm	95/170 mm
Max. délka nástroje	320 mm	320 mm
Max. bezpečná hmotnost nástroje	8 kg	10 kg
Vřetenový motor (100% ED/40% ED)	46/58 kW při 9880 ot/min	24/30 kW při 9980 ot/min
Chlazení středem vřetene	Tlak max. 70 bar	Tlak max. 80 bar
Externí chlazení	Tlak přibližně 3 bary	Tlak přibližně 3 bary
Řídící systéme	Fanuc (opce Sinumerik 840D)	